

Л00'00'50'808Е9

Перв. примен.
63808.05.00.000

Справ. №

Подп. и дата

Инв. № дубл.

Взам. инв. №

Подп. и дата

Инв. № подл.

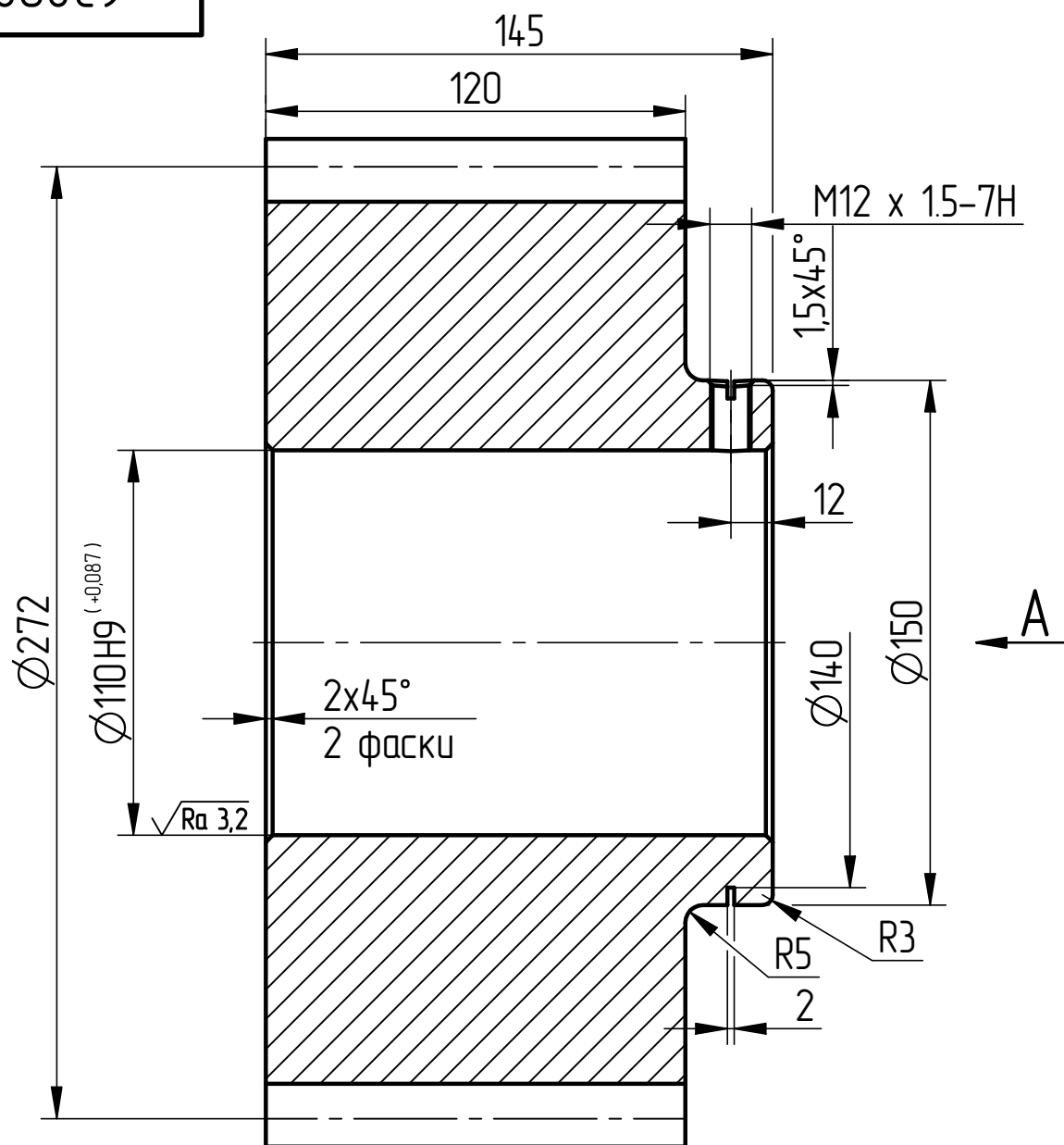

√Ra12,5 (√)

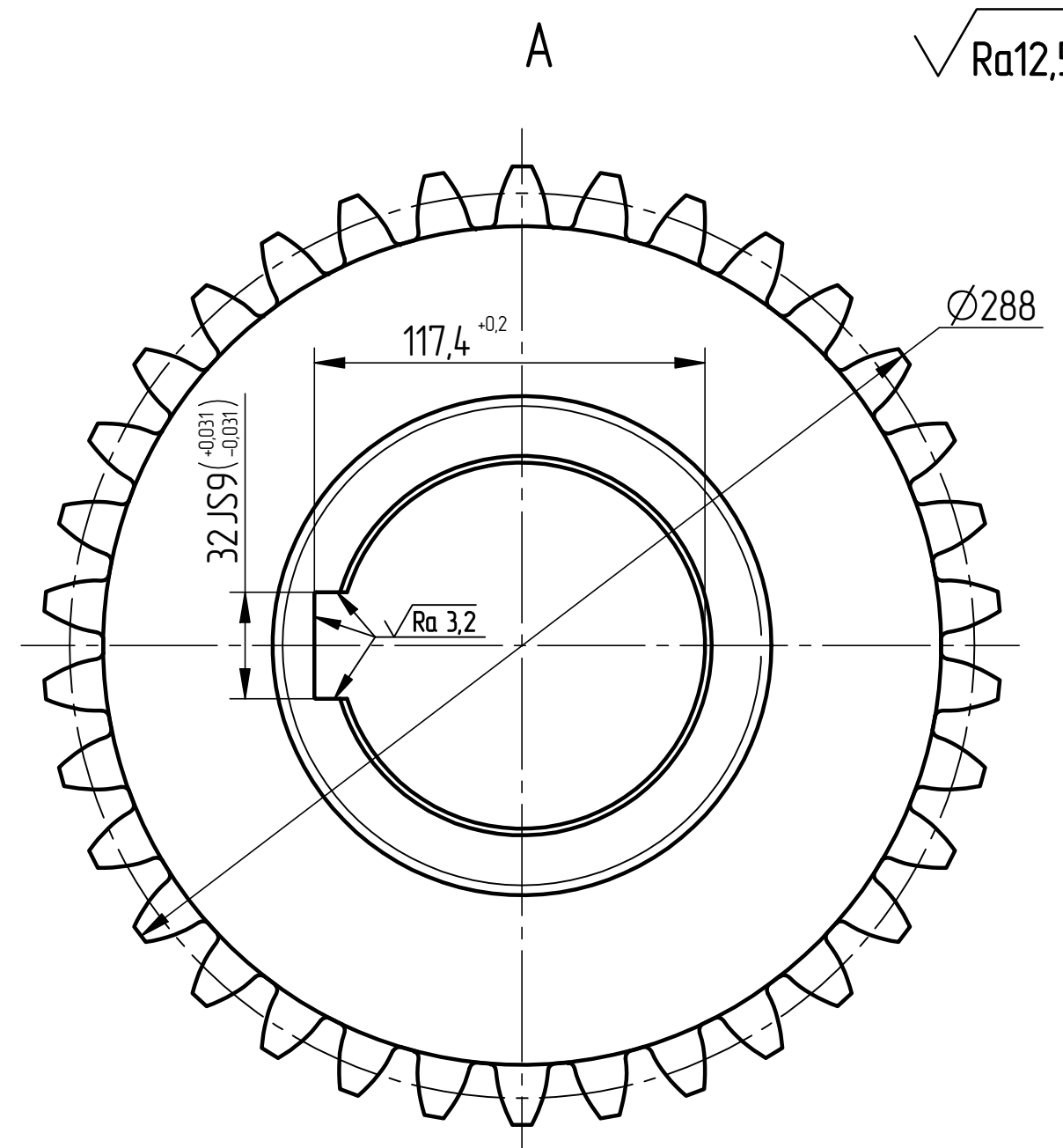

1. Общие допуски по ГОСТ 30893.1: H14, h14, ±t/2.
2. 32...36 HRC.

Точность обработки, мм		
Делительный диаметр	d	272
Модуль		8
Кол-во зубьев	Z	34
Класс точности ГОСТ 1643-81	-	3
Наибольшая разность соседних окружных шагов	δ_f	0,07
Допуск на толщину зуба по постоянной хорде	δ_{Sx}	-0,12
Верхнее отклонение толщины зуба по постоянной хорде	ΔBS_1	-0,17
Радиальное биение основной окружности	E_o	0,1
Предельное отклонение диаметра окружности выступов	ΔDe	-0,13
Наибольшее биение окружности выступов	E_d	0,07
Допуск на торцевое биение	Δm	0,07

					63808.05.00.007		
					Шестерня Z=34		
					Лист:	Масса	Масштаб
					01	46,5	1:2
					Лист:	1	Листов:
					Сталь 40X ГОСТ 4543-2016		
Изм.	Лист	№ докум.	Подп.	Дата			
Разраб.		Тимова Л.В.					
Проб.		Васильев Д.А.					
Т. контр.		Блинников Р.Ю.					
Н. контр.							
Утв.		Блинников Р.Ю.					